

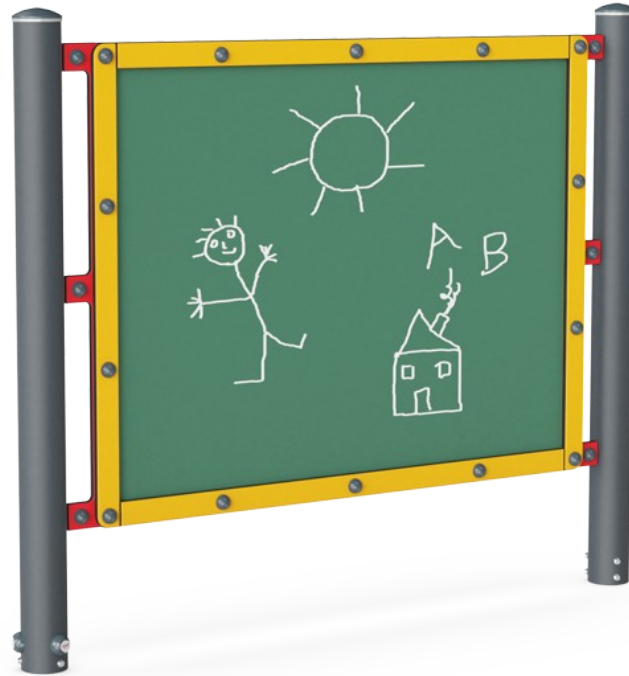

Kreidetafel (groß)

PCM0012



Produktnummer PCM001208-0902	
Allgemeine Produktinformation	
Maße L x B x H	166x12x140 cm
Empfohlenes Alter	2+
Spielkapazität (Nutzer)	4
Farbauswahl	

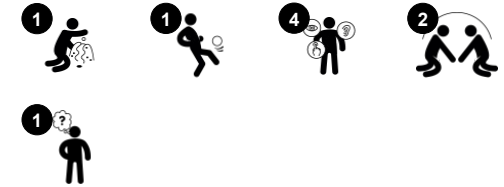

Diese große Kreidetafel fördert stundenlanges Spielen und Lernen in einer Lernumgebung im Freien oder auf einem Spielplatz. Durch die große Schreibfläche haben viele Kinder gleichzeitig die Möglichkeit mitzumachen, wodurch das soziale Spielen, Interaktion und Kooperation unterstützt wird. Das Zeichnen hilft ihnen zusätzlich, ihre Feinmotorik sowie ihre

Sprach- und Lesefähigkeiten zu entwickeln. Schreibtafeln können einen direkten Nutzen für das Lernen haben und sie fördern außerdem eine Vielzahl von Spielszenarien für Rollenspiele - vom Schulunterricht bis hin zur Fährtenlegung bei Schatzsuchen. Zeichnen bietet kognitive Vorteile, indem es die Gehirnentwicklung stimuliert, zum kreativen

Denken anregt und so Problemlösungsfähigkeiten entwickelt.



Kreidetafel (groß)

PCM0012

Die Platte besteht aus CeramicSteel. Dieser hat eine hohe Korrosionsbeständigkeit und ist vollständig recycelbar.

Die Pfosten werden aus druckimprägniertem Kiefernholz aus nachhaltigen europäischen Quellen, gemäß EN335 (Äquivalent zu NTR Klasse AB) mit Tanalith (E3475 Klasse 3) hergestellt.

Wände aus 19mm EcoCore™. EcoCore™ ist ein äußerst langlebiges, umweltfreundliches Material, das nicht nur nach Gebrauch recycelbar ist, sondern auch aus einem Kern besteht, der zu 100 % aus recyceltem Post-Consumer-Material aus Lebensmittelverpackungsabfällen hergestellt wird.

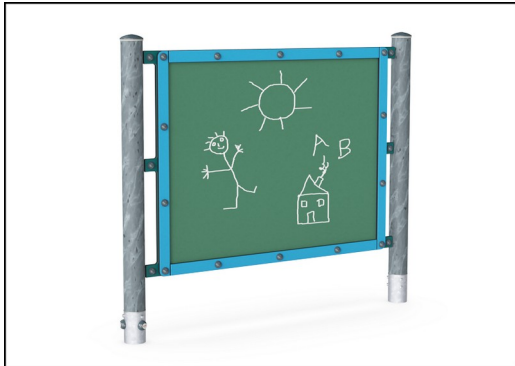

Die KOMPAN GreenLine-Versionen sind aus äußerst umweltfreundlichen Materialien mit geringstmöglichem CO₂e-Emissionsfaktor konstruiert, wie z. B. EcoCore-Paneeelen aus 100 % recycelten Fischereinetzen.

Produktnummer PCM001208-0902		
Montage-Information		
Max. freie Fallhöhe		0 cm
Fläche des Fallraums		12,3 m ²
Gesamt-Montagezeit		3,8
Erforderlicher Erdaushub (circa)		0,05 m ³
Betonbedarf (circa)		0,00 m ³
Fundamenttiefe (Standard)		85 cm
Versandgewicht		81 kg
Verankerungsoptionen	TV	✓
	OFM	✓
Garantie-Information		



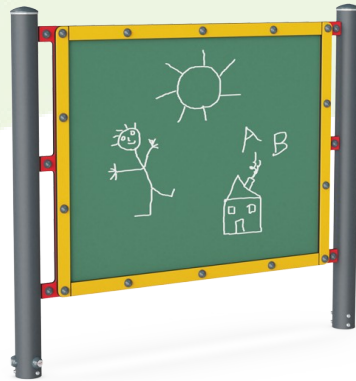

Von der Wiege bis zum Werkstor („cradle to gate“) (A1–A3)

	CO ₂ -Emissionen gesamt	CO ₂ e pro kg	Recycelte Materialien
	kg CO ₂ e	kg CO ₂ e pro kg	%
PCM001208-0902	140,30	2,30	62,70
PCM001208-0950	88,30	1,28	85,50

Den allgemeinen Rahmen für diese Faktoren bilden die Umweltproduktdeklarationen (EPDs). Mithilfe dieser Grundregeln können die Umweltinformationen über den Lebenszyklus eines Produkts hinweg quantifiziert und Vergleiche zwischen Produkten, die dieselbe Funktion erfüllen, angestellt werden (vgl. ISO, 2006). Diese Struktur wird hier befolgt. Der Ansatz zur Lebenszyklusbewertung wird dabei auf die gesamte Herstellungsphase – vom Rohstoff bis zur Herstellung (A1–A3) – angewendet.

Kompan A/S
C.F. Tietgens Boulevard 32C
DK-5220 Odense SØ
Denmark

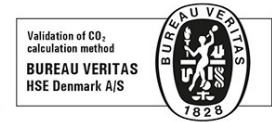

Validation of CO₂ calculation of: Themed play systems

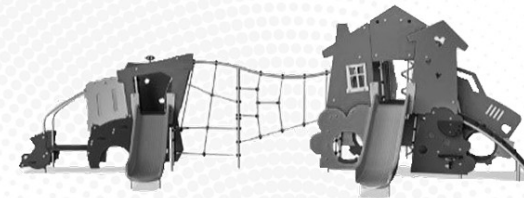

Data version no. 2021-09-27

The CO₂ calculation and data are in compliance with the principles of a carbon footprint impact according to the GHG protocol (Greenhouse Gas Protocol), Scope 3, cradle to gate related to all individual components in the product category: "Themed play systems" represented by item no.: MSC641100-3717P.

(Scope 3 emissions include emission sources in the upstream and downstream value chain).

Date: 15. October 2021 | Valid until: 15. October 2023

Validated by:

Bente Hviid, Senior Consultant

Peter Bendtsen, Senior Consultant

Validation based on report: Validation of CO₂ calculation of 8 categories of Kompan product line, version 1.0, prepared by: Bureau Veritas HSE, Denmark: Bente Hviid and Peter Bendtsen.

Publication date: 15. October 2021

By Bureau Veritas HSE
www.bureauveritas.dk
+45 7731 1000



Kreidetafel (groß)

PCM0012

* Max freie Fallhöhe | ** Gesamthöhe | *** Fläche des Fallraums

* Max freie Fallhöhe | ** Gesamthöhe

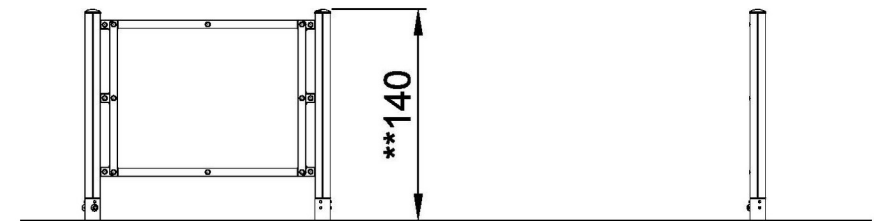
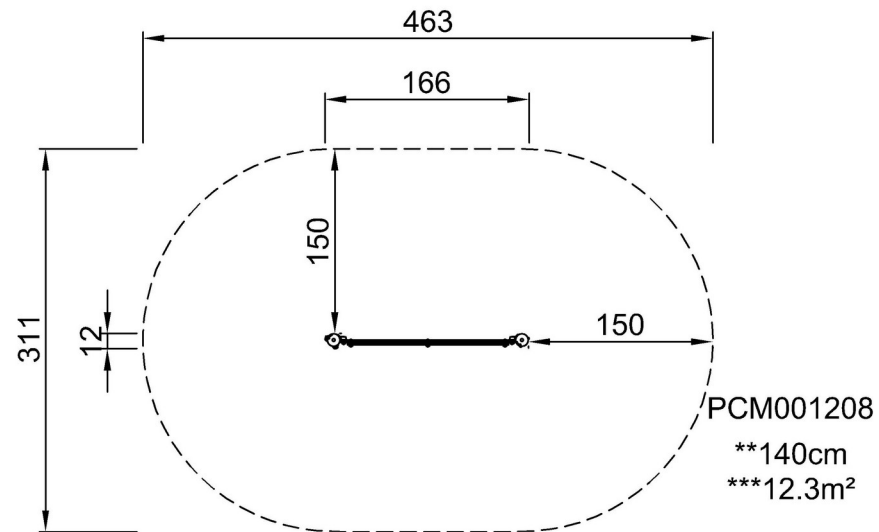

PCM001208
1:100

[Klicken Sie hier, um die DRAUFSICHT anzuzeigen](#)

[Klicken Sie hier, um die SEITENANSICHT anzuzeigen](#)